



İMAJ TEKNİK

ELEKTRİK ELEKTRONİK MALZ. SAN. VE TİC. LTD. ŞTİ

ELEKTRONİK AC VOLTAJ (GERİLİM) RÖLESİ

EVR-FD

TİP



- MCU (Mikroişlemci Kontrol Ünitesi) &ASIC (Uygulamaya Özgül Tümdevre) Temelli Kompak Tasarım
- Çeşitli-Çok Sayıda Koruma Fonksiyonu
- Geniş Gerilim Ayarlama Aralığı
- Dijital Voltmetre ve Dijital Ayar
- Devreden Çıkma-Durdurma nedeni gösterimi & Arıza Tespit-Arıza Giderme
- Elle / Elektrikli /Otomatik Reset
- Ayarlanabilir Reset Zamanlayıcısı
- Çevreden Etkilenmeme
- Gömme-Düz-Yanaştırma -Hızlı Montaj Tipi

+ KORUMA

Koruma Türü

Aşırı Gerilim	Devreden Çıkma-Durdurma Süresi
Düşük Gerilim	0.5~10 saniye
Faz Kaybı	0.5~10 saniye
Faz Terselmesi-Evre Tersinimi	2 saniye
Faz Dengesizliği	0.1 saniye
	3 saniye {Eğer %5 (in) üzerindeyse}

+ ÖZELLİKLER

Gerilim Ayar Aralığı

Tipi	Aşırı Gerilim	Düşük Gerilim
	(O-VOLT)	(U-VOLT)
110	110-150V	80-120V
220	220-300V	160-240V
440	380-500V	300-440V

Devreden Çıkma-Durdurma Süresi Ayar Aralığı

O-TIME	0.5 ~ 10 saniye
U-TIME	0.5 ~ 10 saniye

Kontrol Gerilimi

220	85~250V AC/DC
Diğerleri	24,48VAC/DC
	(Seçimlik Sipariş)

Çıkış Rölesi

Kip-Mod	1-SPDT(1C)
Oranlama-Değer-Hız	3A/250VAC Dirençli-Dirençle İlgili
Durum	Normal Enerji Yükleme

Reset

SW3 = OTOMATİK
Reset Süresi: 1 veya 5 saniye (DIP-SW4)
SW3=ELLE
RESET Butonu

Montaj

FD	Gömme-Düz-Yanaştırma -Hızlı
DCU	
PCU	35mm DIN-Rail / Panel (DIN-Ray / Panel)

TİPİK KABLOLAMA

EVR-FD

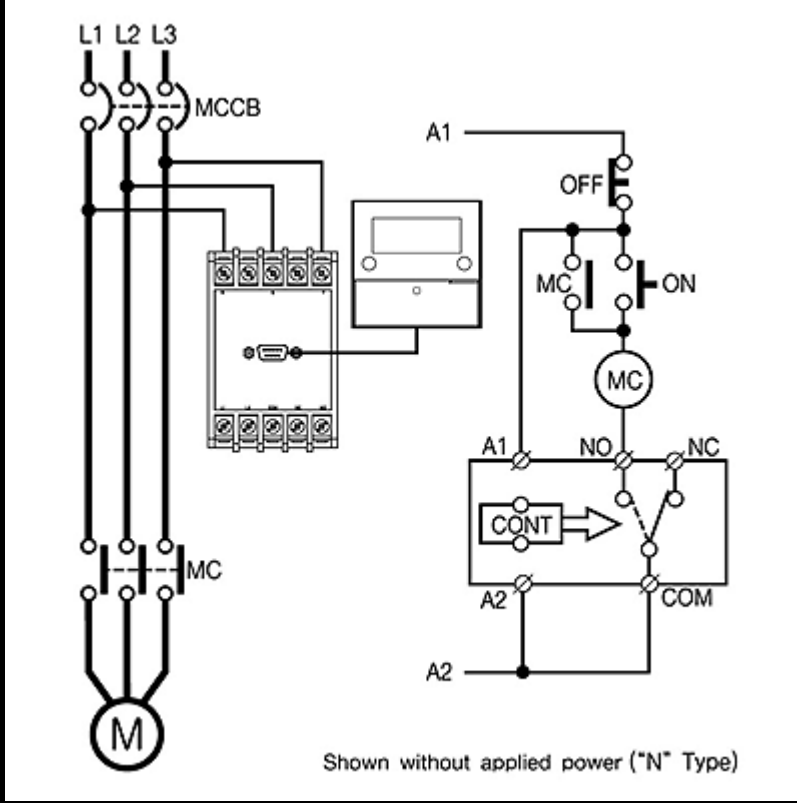

Uygulanmış Güç Olmadan Gösterim ("N" Tipi)

- L :Hat-Anayol
MCCB :Değişiklik/Yapılandırma Kontrol Devre Kartı; Asıl Parça-Medya Kartı-Hafıza Kartı-Mikro Hücre-Minyatür Kart-Hareket Kontrol-Hareketli Bobin-Çoklu Kanal-Çoklu Kompüter Kontrol Devre Kartı
MC :Asıl Parça-Medya Kartı-Hafıza Kartı-Mikro Hücre-Minyatür Kart-Hareket Kontrol-Hareketli Bobin-Çoklu Kanal-Çoklu Kompüter-Değişiklik&Yapılandırma
CONT :Kumanda Cihazları-Kumanda Düzeneği

Model Adı : EVR-PD/FD

Model Adı	Referans	Bağlantı 1 Çıkış/Ç ıktı	Giriş-Girdi Gerilim[V]	Güç Besleme-Güç Birimi Gerilim [V]	Frekans	Açıklama
EVR-PD	EVRPD -220NZ7	N	220	DC/AC85~250V	50/60Hz	Panel/DIN Rail (Panel/DIN Ray)
ii	ii -440NZ7	N	440	DC/AC85~250V	50/60Hz	Panel/DIN Rail (Panel/DIN Ray)
ii	ii -110NZ7S	N	110	DC/AC85~250V	50/60Hz	Tek Faz
ii	ii -220NZ7S	N	220	DC/AC85~250V	50/60Hz	Tek Faz
EVR-FD	EVRFD -220NZ7	N	220	DC/AC85~250V	50/60Hz	Panel/DIN Rail (Panel/DIN Ray)
ii	ii -440NZ7	N	440	DC/AC85~250V	50/60Hz	Panel/DIN Rail (Panel/DIN Ray)
ii	ii -110NZ7S	N	110	DC/AC85~250V	50/60Hz	Tek Faz
ii	ii -220NZ7S	N	220	DC/AC85~250V	50/60Hz	Tek Faz



İmaj Teknik Elektrik Elektronik San. ve Tic. Ltd. Şti.

EMEYEMEZ MAH.TUTSAK SOK. NO: 16/13-14-15
KARAKOY/İSTANBUL
TURKEY

Telefon : +90 212 235 9535 / 36
Fax : +90 212 235 9537

www.imajteknik.com
www.imajteknik.com.tr